

Baoli

EP 25-N02

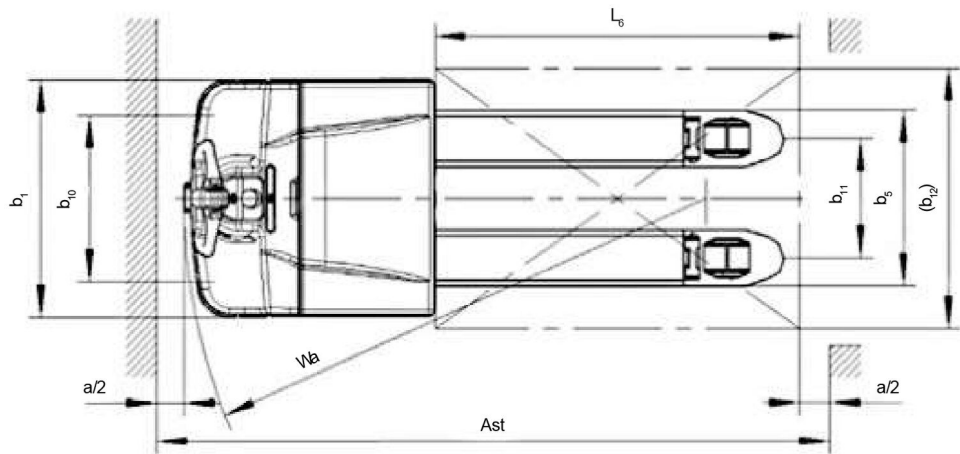

1.1	Fabrikant		KION BAOLI
1.2	Typeaanduiding fabrikant		EP 25-N02
1.3	Aandrijving: elektrisch, diesel, benzine, lpg		Electrisch
1.4	Bediening: handmatig, lopend, staand, zittend, orderverzamelaar		Voetganger
1.5	Nominale capaciteit/nominale belasting	Q (t)	2.5
1.6	Lastzwaarpuntafstand	c (mm)	600
1.8	Lastafstand, midden van vorkwiel tot voorkant van vorken	x (mm)	892
1.9	Wielbasis	y (mm)	1541
2.1	Eigen gewicht	Kg	720
2.2	Aslast, belast voor/achter	Kg	1020/2200
2.3	Aslast, onbelast voor/achter	Kg	530/190
3.1	Banden: massief rubber, superelastisch, pneumatisch, polyurethaan		PU
3.2	Bandenmaat, voor		Ø 230x70
3.3	Bandenmaat, achter		Ø 84x84
3.4	Extra wielen (maten)		Ø100x40
3.5	Wielen, aantal voor/achter (x = aangedreven wielen)		1x+2/4
3.6	Spoorbreedte, voor	b10 (mm)	510
3.7	Spoorbreedte, achter	b11 (mm)	367/512
4.4	Heffing	h3 (mm)	125
4.9	Hoogte dissel in rijpositie min/max	h14 (mm)	820/1335
4.15	Hoogte, neergelaten	h13 (mm)	85
4.19	Totale lengte	l1 (mm)	1960
4.20	Lengte tot voorkant van vorken	l2 (mm)	810
4.21	Totale breedte	b1/b2 (mm)	729
4.22	Vorkmaten ISO 2331	s/e/l (mm)	60x173x1150
4.25	Afstand tussen vorkarmen	b5 (mm)	540/685
4.32	Bodemvrijheid, midden van wielbasis	m2 (mm)	25
4.34.1	Gangpadbreedte voor pallets 1000 x 1200 overdwars	Ast (mm)	2175
4.34.2	Gangpadbreedte voor pallets 800 x 1200 overdwars	Ast (mm)	2225
4.35	Draaicirkel	Wa (mm)	1750
5.1	Rijsnelheid, belast/onbelast	km/h	5,5/6,0
5.2	Hefsnelheid, belast/onbelast	m/s	0,035/0,045
5.3	Daalsnelheid, belast/onbelast	m/s	0,040/0,040
5.8	Max. hellingvermogen, belast/onbelast	%	8/15
5.10	Bedrijfsrem		Electromagnetisch
6.1	Vermogen aandrijfmotor S2 60 min	kW	1.7
6.2	Vermogen hefmotor S3 15%	kW	2.2
6.3	Accu volgens DIN 43531/35/36 A, B, C, no		3PzS
6.4	Accuspanning/nominale capaciteit K5	V/Ah	24 V / 350 Ah
6.5	Accugewicht	kg	285
6.6	Energieverbruik volgens VDI-cyclus	kWh/h	0.82
8.1	Type aandrijving		AC
10.7	Geluidsdruk op bestuurdersplaats	dB (A)	65

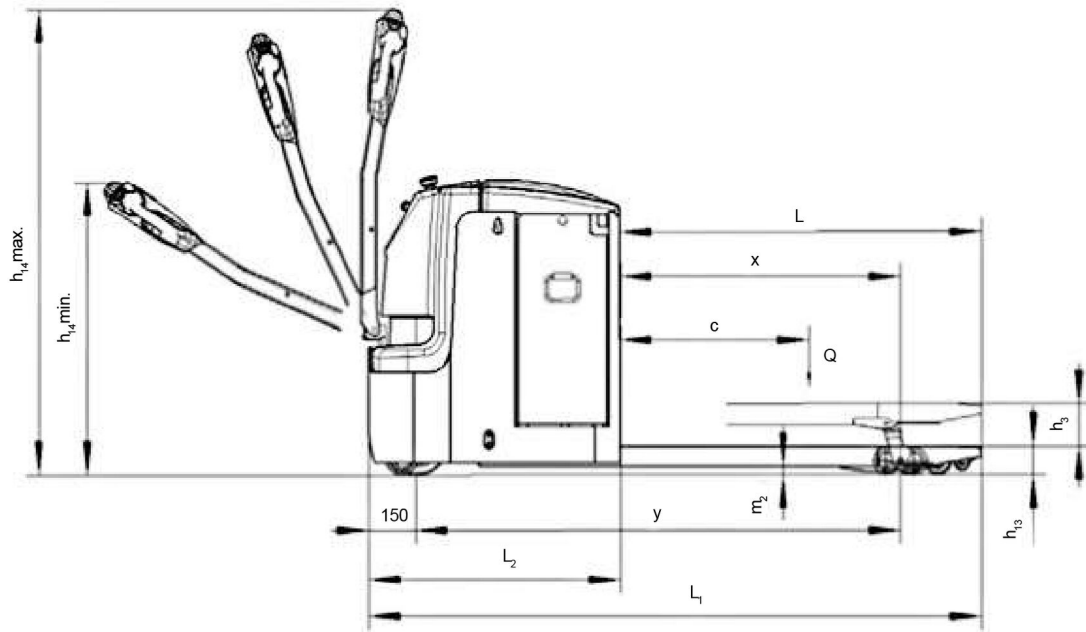

EP 16-N01 - EP20-N04 - EP 25-N02



De pallettrucks EP 16-N01, EP 20-N04 en EP 25-N02, met een hefcapaciteit van respectievelijk 1600, 2000 en 2500 kg, zijn perfect voor het laden en lossen van voertuigen en voor allerlei werkzaamheden met een gemiddelde intensiteit.

De hoogwaardige constructie en uitstekende technologieën maken van deze pallettrucks een benchmark in hun sector.

De EP 16-N01, EP 20-N04 en de EP 25-N02 staan garant voor maximale efficiëntie en lagere onderhoudskosten.

De EP 16-N01 heeft een zeer compact chassis en is ideaal voor gebruik in de krapste ruimtes. De EP 25-N02 heeft een langer chassis om de nodige stabiliteit te garanderen en een batterijcapaciteit van 24 V / 350 Ah. De lange disselboom zorgt voor een optimale en zeer ergonomische bediening. Er is minder kracht nodig en de bestuurder houdt een optimale afstand tot de truck.

Componenten van topkwaliteit, een robuuste constructie en vereenvoudigd onderhoud maken de pallettrucks van deze serie tot betrouwbare partners voor iedere inzet.

Technologie en uitvoering

- ✓ AC-technologie
- ✓ Hoogwaardige componenten
- ✓ Elektronica beschermd tegen water en vuil
- ✓ Goede rijmodulatie
- ✓ Robuuste constructie
- ✓ Zwenkwielen voor een betere stabiliteit van de truck
- ✓ Vorken met een breedte van 560 of 685 mm
- ✓ Enkele of dubbele lastwielen beschikbaar
- ✓ Vorklengte tot 2400 mm (2 pallets)
- ✓ Laag gemonteerde dissel voor minder manoeuvreerinspanning.

