

Baoli

EP 15-03

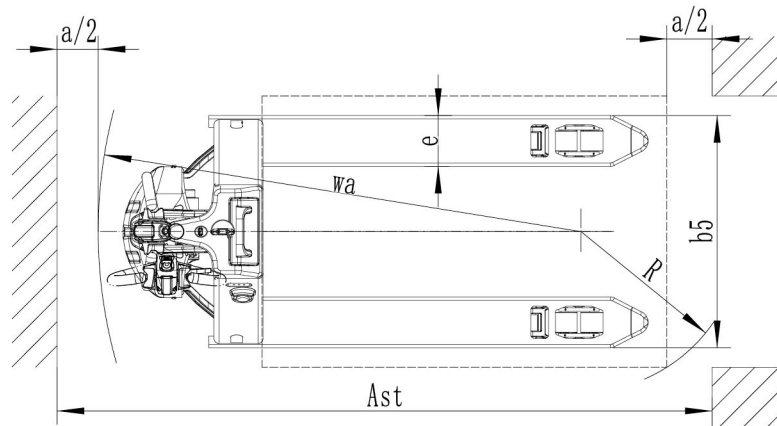

| | | | |
|--------|---|------------|----------------------|
| 1.1 | Fabrikant | | KION BAOLI |
| 1.2 | Typeaanduiding fabrikant | | EP 15-03 |
| 1.3 | Aandrijving: elektrisch, diesel, benzine, lpg | | Electrisch |
| 1.4 | Bediening: handmatig, lopend, staand, zittend, orderverzamelaar | | Voetganger |
| 1.5 | Nominale capaciteit/nominale belasting | Q (t) | 1.5 |
| 1.6 | Lastzwaarpuntafstand | c (mm) | 600 |
| 1.8 | Lastafstand, midden van vorkwiel tot voorkant van vorken | x (mm) | 880/950 |
| 1.9 | Wielbasis | y (mm) | 1120/1190 |
| 2.1 | Eigen gewicht | Kg | 120 |
| 2.2 | Aslast, belast voor/achter | Kg | 480/1140 |
| 2.3 | Aslast, onbelast voor/achter | Kg | 90/30 |
| 3.1 | Banden: massief rubber, superelastisch, pneumatisch, polyurethaan | | PU |
| 3.2 | Bandenmaat, voor | | Ø 210x70 |
| 3.3 | Bandenmaat, achter | | 2x Ø 80x60 (Ø 74x88) |
| 3.4 | Extra wielen (maten) | | - |
| 3.5 | Wielen, aantal voor/achter (x = aangedreven wielen) | | 1x/4 (1x/2) |
| 3.6 | Spoorbreedte, voor | b10 (mm) | - |
| 3.7 | Spoorbreedte, achter | b11 (mm) | 410 / 535 |
| 4.4 | Heffing | h3 (mm) | 115 |
| 4.9 | Hoogte dissel in rijpositie min/max | h14 (mm) | 750/1190 |
| 4.15 | Hoogte, neergelaten | h13 (mm) | 80 |
| 4.19 | Totale lengte | l1 (mm) | 1550 |
| 4.20 | Lengte tot voorkant van vorken | l2 (mm) | 400 |
| 4.21 | Totale breedte | b1/b2 (mm) | 685 |
| 4.22 | Vorkmaten ISO 2331 | s/e/l (mm) | 50x150x1150 |
| 4.25 | Afstand tussen vorkarmen | b5 (mm) | 560 (685) |
| 4.32 | Bodemvrijheid, midden van wielbasis | m2 (mm) | 30 |
| 4.34.1 | Gangpadbreedte voor pallets 1000 x 1200 overdwars | Ast (mm) | 2145 |
| 4.34.2 | Gangpadbreedte voor pallets 800 x 1200 overdwars | Ast (mm) | 2050 |
| 4.35 | Draaicirkel | Wa (mm) | 1330 |
| 5.1 | Rijsnelheid, belast/onbelast | km/h | 4,5/5 |
| 5.2 | Hefsnelheid, belast/onbelast | m/s | 0,017/0,020 |
| 5.3 | Daalsnelheid, belast/onbelast | m/s | 0,09/0,06 |
| 5.8 | Max. hellingvermogen, belast/onbelast | % | 6/16 |
| 5.10 | Bedrijfsrem | | Electromagnetisch |
| 6.1 | Vermogen aandrijfmotor S2 60 min | kW | 0.75 |
| 6.2 | Vermogen hefmotor S3 15% | kW | 0.7 |
| 6.3 | Accu volgens DIN 43531/35/36 A, B, C, no | | - |
| 6.4 | Accuspanning/nominale capaciteit K5 | V/Ah | 24 V / 20 Ah |
| 6.5 | Accugewicht | kg | 7 |
| 6.6 | Energieverbruik volgens VDI-cyclus | kWh/h | 0.2 |
| 8.1 | Type aandrijving | | DC |
| 10.7 | Geluidsdruk op bestuurdersplaats | dB (A) | <74 |

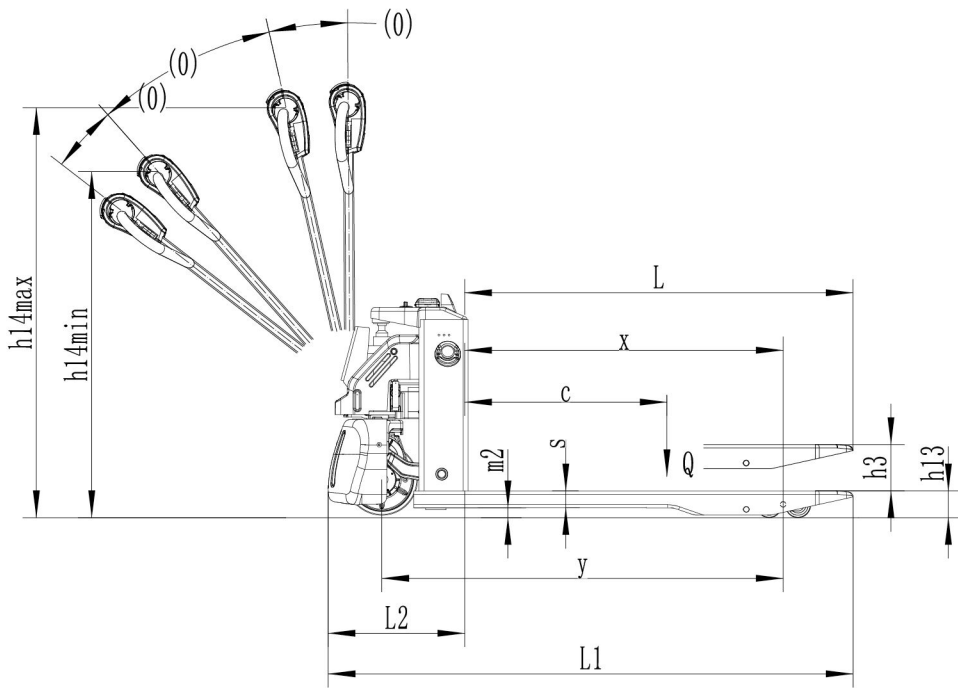

EP 15-03



De Baoli EP 15-03 is een efficiënte en veelzijdige pallettruck, geschikt voor het economisch en moeiteloos transporteren van goederen. Het is een goede keuze voor de opslag en het verzamelen van goederen. De 24 V / 20 Ah onderhoudsvrije Lithium-ion batterijen staan garant voor een eenvoudige handling. Ze kunnen op elk moment worden opgeladen aan een standaard 220 Volt stopcontact. De EP 15-03 is perfect voor bijna elk intern transport in kleine en middelgrote magazijnen, vooral voor groot- en detailhandel. Deze pallettruck is bijzonder robuust en ideaal voor langdurige inzet.

Met een draagvermogen van 1500 kg en een eigengewicht van slechts 120 kg werkt de EP 15-03 ook efficiënt op laadkleppen en goederenliften.

De EP 15-03 overtuigt door een intuïtieve bediening. Alle rij- en heffuncties worden elektrisch gestuurd. De handbediende daalhendel maakt een soepele daalbeweging mogelijk. De extra laag gemonteerde dissel vermindert de inspanning die nodig is om te sturen. De compacte afmetingen, de kleine draaicirkel en de mogelijkheid om te werken met de dissel in verticale positie maken van de EP 15-03 een ideale oplossing, zelfs als de ruimte beperkt is.

Technologie en uitvoering

- ✓ Li-ion-technologie
- ✓ Onderhoudsvrije batterij
- ✓ Eenvoudig Plug & Play batterijwisselsysteem
- ✓ Externe batterijlader
- ✓ Vorken met een breedte van 560 of 685 mm
- ✓ Elektromagnetische parkeerrem
- ✓ Kruipsnelheidsschakelaar om de dissel in verticale stand te bedienen
- ✓ Eigengewicht slechts 120 kg
- ✓ Metalen beschermkap voor aandrijfwiel beschermt de voeten van de bestuurder
- ✓ Geen gasemissies.

