

Baoli

KBP 14-20

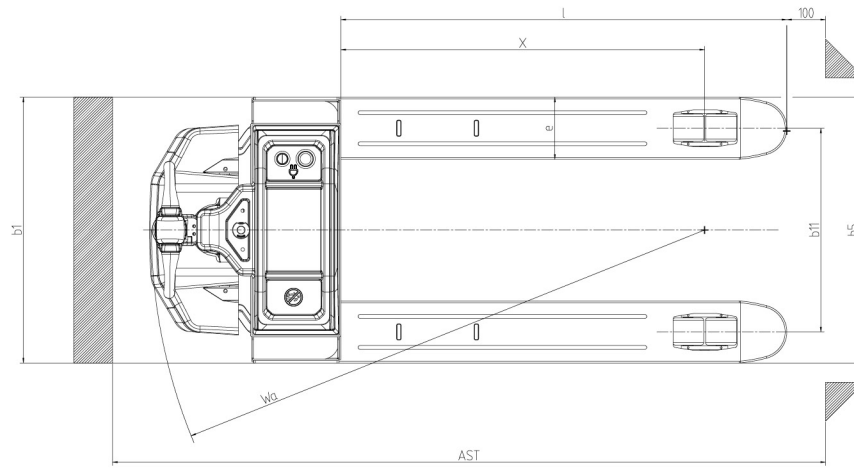

1.1	Fabrikant		KION BAOLI
1.2	Typeaanduiding fabrikant		KBP 14
1.3	Aandrijving: elektrisch, diesel, benzine, lpg		Li-ion
1.4	Bediening: handmatig, lopend, staand, zittend, orderverzamelaar		Voetganger
1.5	Nominale capaciteit/nominale belasting	Q (t)	1.4
1.6	Lastzwaarpuntafstand	c (mm)	600
1.8	Lastafstand, midden van vorkwiel tot voorkant van vorken	x (mm)	935
1.9	Wielbasis	y (mm)	1255/1215
2.1	Eigen gewicht	Kg	170
2.2	Aslast, belast voor/achter	Kg	455/1115
2.3	Aslast, onbelast voor/achter	Kg	130/40
3.1	Banden: massief rubber, superelastisch, pneumatisch, polyurethaan		PU
3.2	Bandenmaat, voor		Ø 210x73
3.3	Bandenmaat, achter		Ø 80x70
3.4	Extra wielen (maten)		Ø80X30
3.5	Wielen, aantal voor/achter (x = aangedreven wielen)		1x+2/4
3.6	Spoorbreedte, voor	b10 (mm)	/
3.7	Spoorbreedte, achter	b11 (mm)	400/525
4.4	Heffing	h3 (mm)	115
4.9	Hoogte dissel in rijpositie min/max	h14 (mm)	750/1240
4.15	Hoogte, neergelaten	h13 (mm)	85
4.19	Totale lengte	l1 (mm)	1658
4.20	Lengte tot voorkant van vorken	l2 (mm)	508
4.21	Totale breedte	b1/b2 (mm)	560/685
4.22	Vorkmaten ISO 2331	s/e/l (mm)	55/160/1150
4.25	Afstand tussen vorkarmen	b5 (mm)	560/685
4.32	Bodemvrijheid, midden van wielbasis	m2 (mm)	35
4.34.1	Gangpadbreedte voor pallets 1000 x 1200 overdwars	Ast (mm)	2239
4.34.2	Gangpadbreedte voor pallets 800 x 1200 overdwars	Ast (mm)	2115
4.35	Draaicirkel	Wa (mm)	1436
5.1	Rijsnelheid, belast/onbelast	km/h	4,5/5
5.2	Hefsnelheid, belast/onbelast	m/s	0,03/0,035
5.3	Daalsnelheid, belast/onbelast	m/s	0,046/0,033
5.8	Max. hellingvermogen, belast/onbelast	%	8/16
5.10	Bedrijfsrem		Electrisch
6.1	Vermogen aandrijfmotor S2 60 min	kW	1
6.2	Vermogen hefmotor S3 15%	kW	0.8
6.3	Accu volgens DIN 43531/35/36 A, B, C, no		No
6.4	Accuspanning/nominale capaciteit K5	V/Ah	48 V / 20 Ah Li-ion
6.5	Accugewicht	kg	14
6.6	Energieverbruik volgens VDI-cyclus	kWh/h	0.13
8.1	Type aandrijving		-
10.7	Geluidsdruk op bestuurdersplaats	dB (A)	66

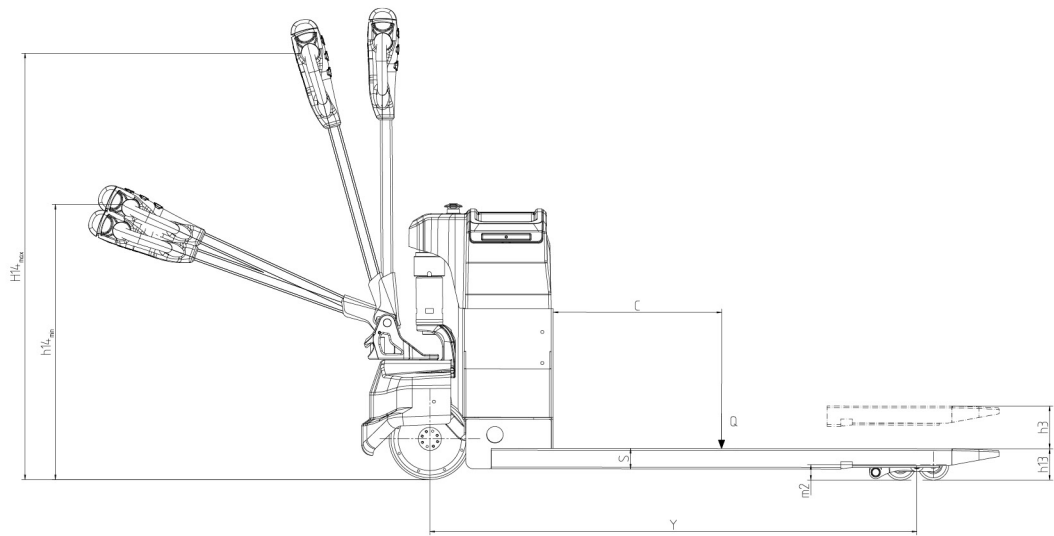

KBP 14 - 20



De KBP 14-20 is een pallettruck met een laadvermogen variërend van 1.400 tot 2.000 kg, ontworpen voor transport over korte afstanden in verschillende binnenomgevingen zoals winkels, supermarkten en doe-het-zelfzaken. Het compacte chassis en de kruipsnelheidsfunctie maken hem ideaal voor krappe ruimtes en zorgen voor een nauwkeurige behandeling van goederen. Met een gewicht van 175 kg is hij geschikt voor gebruik op laad- en goederenliften. Het 5-punts chassis zorgt voor stabiliteit, vooral tijdens het transport van hogere ladingen. Het lage chassis (700 mm) zorgt voor een duidelijk zicht op de vorkpunten en de lading, waardoor zowel de veiligheid als de snelheid bij het hanteren van pallets worden verbeterd.

Uitgerust met een 48-volt lithium-ionbatterij, maakt de truck het mogelijk om eenvoudig op te laden aan elk 230-volt stopcontact.

De ingebouwde oplader biedt snel opladen en bereikt zijn volledige capaciteit in slechts 2 uur wanneer deze volledig ontladen is.

De beschikbare accu's (48 V / 20 Ah en 48 V / 30 Ah) zorgen voor een hoge energiereserve (0,96 – 1,44 kWh); Deze energie, gecombineerd met een laag energieverbruik, zorgt voor een indrukwekkende autonomie.

De KBP 14-20 is voorzien van ergonomische bedieningselementen voor gebruiksgemak, een lange disselarm voor betere manoeuvreerbaarheid en een toetsenbord voor veilige toegang.

De KBP 14-20 werkt met een maximale snelheid van 5,0 km/u, met een hellingsgraad van 16%.

Deze pallettruck is ontworpen en geproduceerd door KION Group en vertegenwoordigt een superieure kwaliteit in vergelijking met andere modellen op de markt.

Technologie en functies

- ✓ Compacte afmetingen en kruipsnelheidsschakelaar voor gebruik in krappe ruimtes
- ✓ 5-punts chassis voor verbeterde stabiliteit van de truck
- ✓ Laag chassis voor veiligere en snellere goederenafhandeling
- ✓ Lithium-ion-accu en boordlader garanderen een hogere beschikbaarheid van de truck dankzij eenvoudig tussentijds opladen
- ✓ 48-volt accu's zorgen voor een hoge opgeslagen energie voor een langere autonomie
- ✓ De lange disselarm vermindert de kracht die nodig is om te sturen, waardoor de bestuurder op veilige afstand blijft
- ✓ Gebruiksvriendelijke disselhandler
- ✓ Toegang met pincode voorkomt ongeoorloofd gebruik en elimineert het risico van verloren of zoekgeraakte sleutels

