

**Baoli**  
**ES 12-N03**

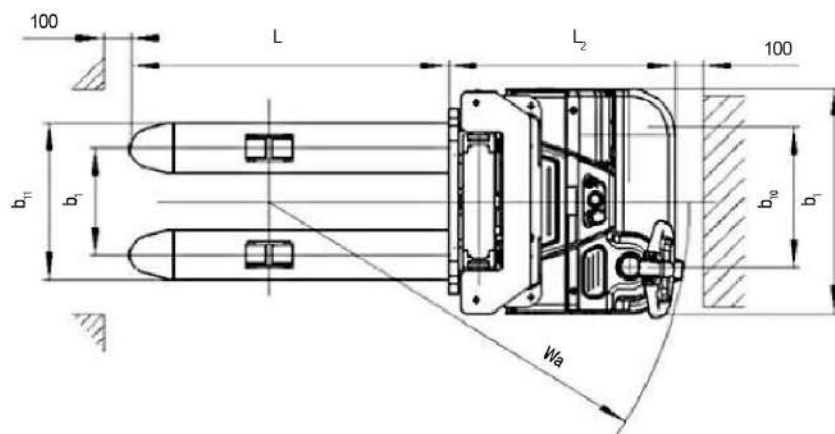

1.1	Constructeur		KION BAOLI
1.2	Référence du modèle		ES 12-N03
1.3	Type d'alimentation: électrique, Diesel, à essence, GPL		Électrique
1.4	Type d'opération: manuelle, debout, conducteur assis		Piéton
1.5	Capacité de charge	Q (t)	1.2
1.6	Distance au centre de charge	c (mm)	600
1.8	Distance entre le milieu de la roue avant et la charge	x (mm)	647
1.9	Empattement	y (mm)	1248
2.1	Poids de service	Kg	1007
2.2	Poids par essieu avec charge nominale avant/arrière	Kg	684/1523
2.3	Poids par essieu sans charge nominale avant/arrière	Kg	610/397
3.1	Pneus: super-élastique, pneumatiques		PU
3.2	Pneus avant dimensions		Ø 230x70
3.3	Pneus arrière dimensions		Ø 85x75
3.4	Roues supplémentaires (dimensions)		Ø150x54
3.5	Roues, nombres avant/arrière (x=roues motrices)		1x+1/4
3.6	Voie avant largeur	b10 (mm)	522
3.7	Voie arrière largeur	b11 (mm)	390/505
4.2	Hauteur générale du mât minimum	h1 (mm)	2308
4.3	Levée libre	h2 (mm)	1760
4.4	Hauteur de levage	h3 (mm)	3530
4.5	Hauteur générale du mât maximum	h4 (mm)	4088
4.9	Hauteur du timon en position de conduite min / max.	h14 (mm)	850/1385
4.15	Hauteur abaissé	h13 (mm)	90
4.19	Longueur total	l1 (mm)	1919
4.20	Longueur jusqu'à la face avant des fourches	l2 (mm)	769
4.21	Largeur total	b1/b2 (mm)	820
4.22	Dimensions des bras des fourches	s/e/l (mm)	60/180/1150
4.25	Distance entre les bras des fourches	b5 (mm)	570/685
4.32	Garde au sol au centre de l'empattement (en charge)	m2 (mm)	28
4.34.1	Largeur du couloir pour palettes 1000x1200 transversal	Ast (mm)	2336
4.34.2	Largeur du couloir pour palettes 800x1200 longitudinal	Ast (mm)	2259
4.35	Rayon de giration	Wa (mm)	1440
5.1	Vitesse de conduite avec/sans charge	km/h	6,0/6,0
5.2	Vitesse de soulèvement avec/sans charge	m/s	0,090/0,140
5.3	Vitesse de soulèvement avec/sans charge	m/s	0,180/0,120
5.8	Maximum inclinaison avec/sans charge	%	6/12
5.10	Frein de service		Electromagnétique
6.1	Puissance du moteur d'entraînement S2 60min	kW	1.3
6.2	Puissance du moteur de levage à S3 10%	kW	1.5
6.3	Batterie selon DIN 43531 /35 / 36 A, B, C, no		2VBS
6.4	Capacité nominale de voltage de la batterie K5	V/Ah	24/180
6.5	Poids de la batterie (minimum)	kg	175
6.6	Consommation d'énergie selon cycle VDI	kWh/h	0.95
8.1	Type de transmission		AC
10.7	Niveau sonore aux oreilles du conducteur conforme EN 12053	dB (A)	<70

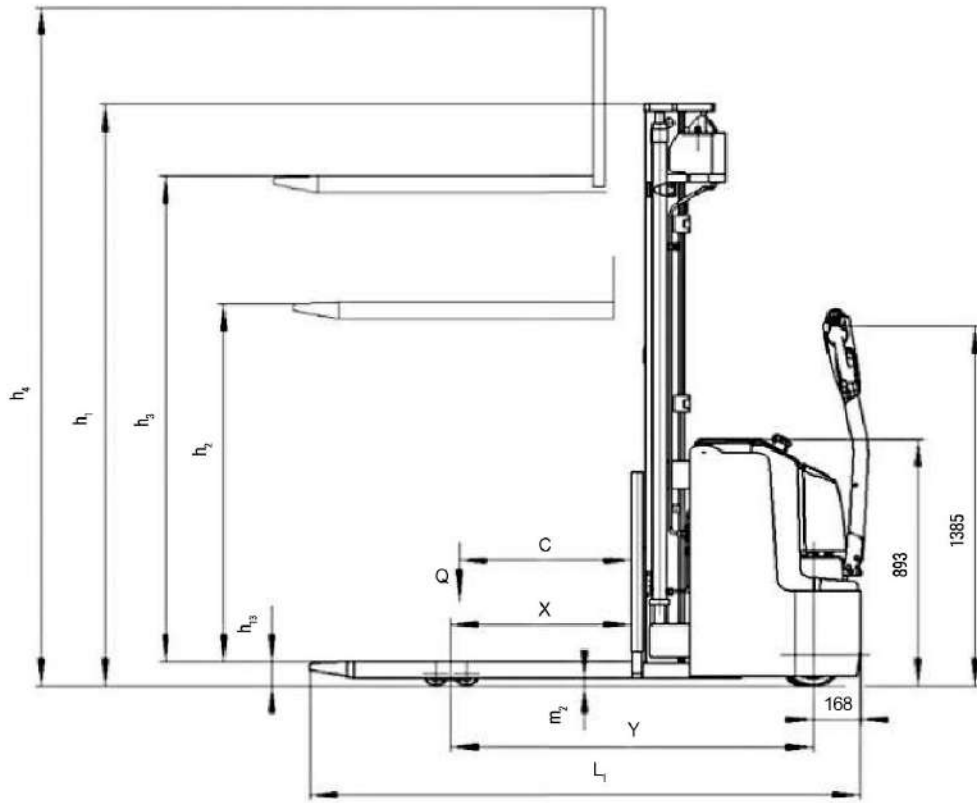

ES 12-N03						
Mât	Duplex 2900mm	Duplex 3200mm	Duplex 3600mm	Duplex avec levée libre 2900mm	Duplex avec levée libre 3200mm	Duplex avec levée libre 3600mm
H1	1958	2108	2308	1958	2108	2308
H2	-	-	-	1410	1560	1760
H3	2830	3130	3530	2830	3130	3530
H4	3380	3680	4080	3380	3680	4080
H3 + H13	2920	3220	3620	2920	3220	3620

ES 12-N03		
2900 mm		
H3 (mm)	Q (kg)	

2900	1000	800
2500	1200	1000
c (mm)	600	700

ES 12-N03		
3200 mm		
H3 (mm)	Q (kg)	

3200	800	600
2900	1000	800
2500	1200	1000
c (mm)	600	700

ES 12-N03		
3600 mm		
H3 (mm)	Q (kg)	

3600	600	400
3200	800	600
2900	1000	800
2500	1200	1000
c (mm)	600	700

## ES 12-N03 - ES 16-N02



Les gerbeurs ES 12-N03 et ES 16-N02 sont parfaits pour le transport et le stockage de charges de 1 200 à 1 600 kg. L'ES 12-N03 est équipé d'une batterie plomb de 24 V / 180 Ah et l'ES 16-N02 est équipé d'une batterie avec une capacité supérieure de 24 V / 270 Ah. Grâce à leurs commandes précises, ces gerbeurs offrent une grande efficacité de manutention. Le long timon assure un contrôle optimal et ergonomique du chariot. Le gerbeur est également disponible avec levée initiale (ESI 16-N02). La levée initiale permet une garde au sol plus élevée

### Technologie et caractéristiques

- ✓ Technologie de courant alternatif
- ✓ Composants de haute qualité
- ✓ Électronique protégée contre l'eau et la poussière
- ✓ Modulation parfaite de la conduite
- ✓ Châssis robuste à quatre points d'appui
- ✓ Mâts duplex et triplex disponibles
- ✓ Hauteur de levage jusqu'à 5500 mm
- ✓ Fourches disponibles avec une largeur totale de 570 ou 685 mm
- ✓ Timon bas pour réduire l'effort de manœuvre
- ✓ Ralentissement de la levée automatique à hauteur maximale

pour une meilleure maniabilité sur les rampes et les sols inégaux. Le modèle ESI 16-N02 permet la manutention de deux palettes à la fois.

Il nécessite une moindre force d'actionnement et permet à l'opérateur de toujours garder une distance de sécurité optimale par rapport au chariot.

Une qualité de construction robuste et des exigences technologiques élevées font des gerbeurs ES 12-N03 et ES 16-N02 de véritables références dans leur secteur. Ils garantissent une efficacité maximale et des coûts de maintenance réduits.

